

Barreira Metálica para Ponte

PMH-38

(Nível H4b conforme a UNE-EN 1317-2)



1. CAMPO DE APLICAÇÃO:

A **Barreira Metálica para Ponte PMH-38** é um sistema de contenção de veículos desenvolvido especificamente para:

- Lateral de pontes e viadutos.
- Proteção sobre muros de arrimo.
- Outras obras similares.

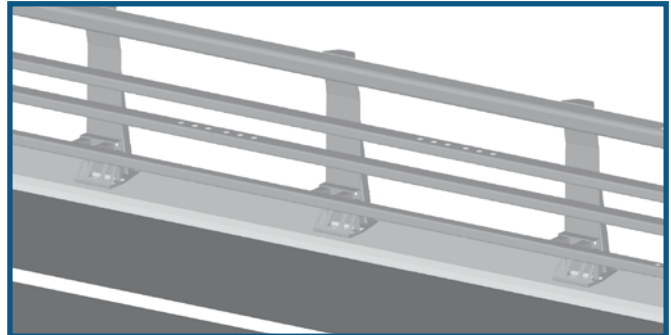

2. COMPORTAMENTO:

A **Barreira Metálica para Ponte PMH-38** superou com sucesso os "crash tests" em escala real, conforme a norma europeia **EN 1317-2**, para o nível de alta contenção H4b (ensaio TB 81: **caminhão articulado de 38.000kg**, a 65km/h e 20° + ensaio TB 11: carro de 900kg a 100km/h e 20°).



Ensaio TB 81

Caminhão articulado de 38.000kg, a 65km/h e 20°



Ensaio TB 11

Carro de 900kg a 100km/h e 20°

A ancoragem colapsível permite o rompimento da mesma durante o impacto do veículo pesado, sem que a laje da ponte nem o poste da barreira sofram danos relevantes. O dissipador de energia tubular das lâminas inferiores garantem ao sistema a capacidade de se deformar e reconduzir o veículo leve, sem danificar a ancoragem colapsível.

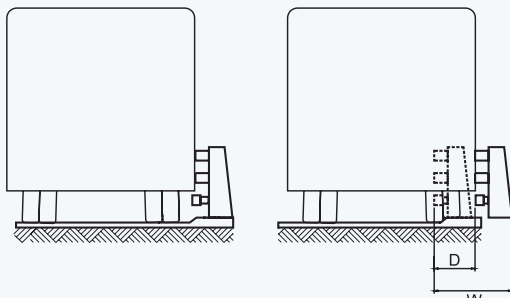

Comportamento com veículo pesado



Comportamento com veículo leve

Fabricado por:

Road Steel
Engineering

Distribuído no Brasil por:

marangoni

www.marangoni.com.br



Barreira Metálica para Ponte PMH-38 (Nível H4b conforme a UNE-EN 1317-2)



3. DESCRIÇÃO:

A **Barreira Metálica para Ponte PMH-38** é fabricada em aço laminado a quente, de qualidade S235JR e S275JR, conforme norma europeia EN 10.025, galvanizada por imersão a quente, conforme a norma europeia EN ISO 1461.

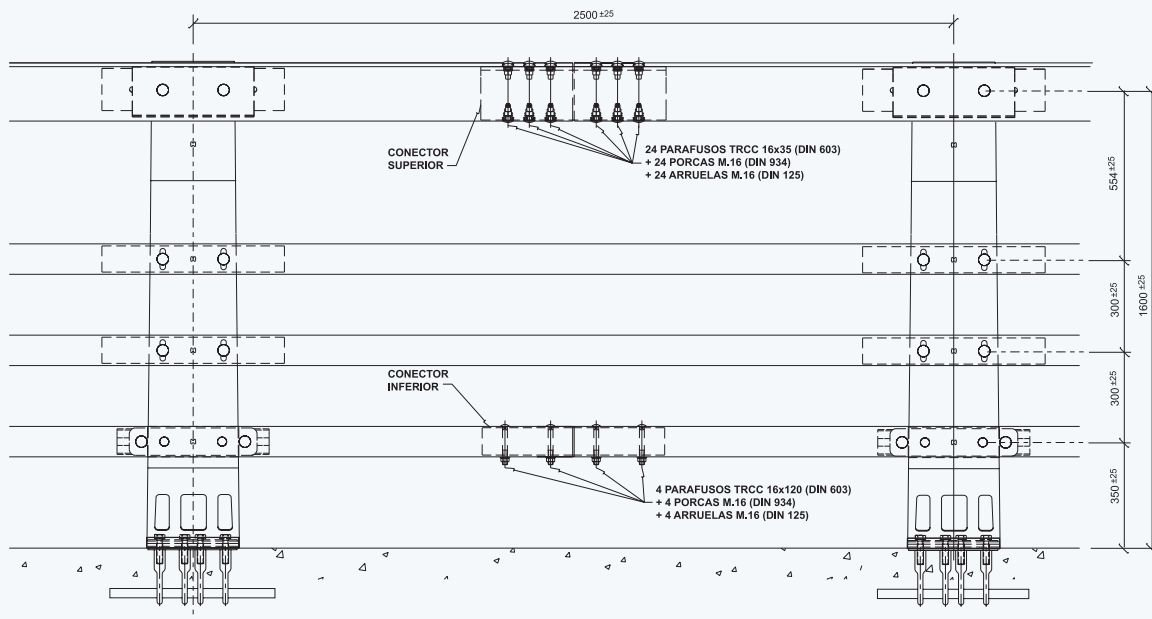

A ancoragem colapsável é composta por uma placa de seis argolas rosqueadas internamente, embutidas na laje da ponte. Os parafusos fusíveis atravessam a placa de ancoragem ligada ao poste, fixada na laje da ponte.

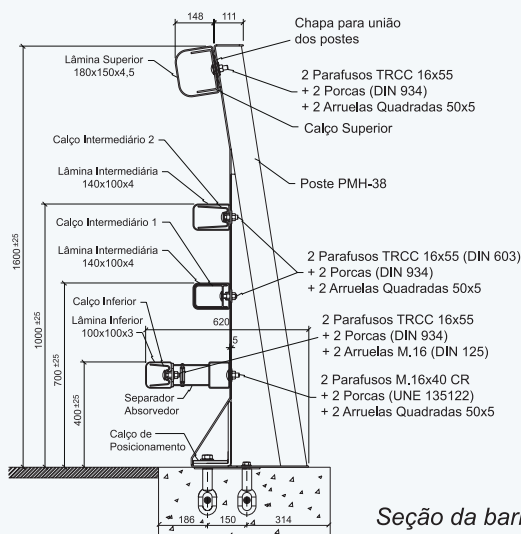

Seção da barreira

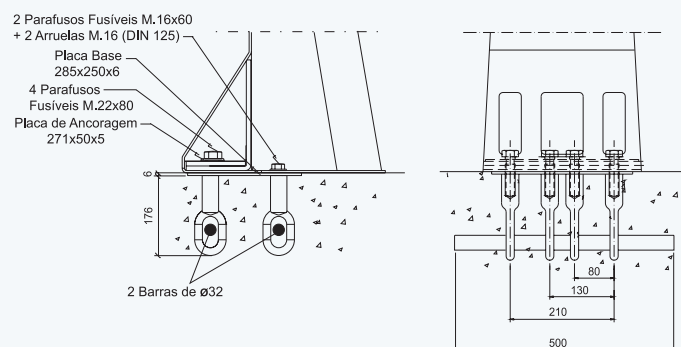

Detalhe da ancoragem

Fabricado por:



Distribuído no Brasil por:



www.marangoni.com.br

