

Defensa Metálica Simples de Alta Contenção

BMS1L-H2

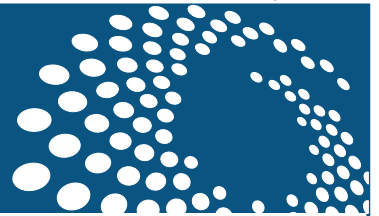

1. DESCRIÇÃO:

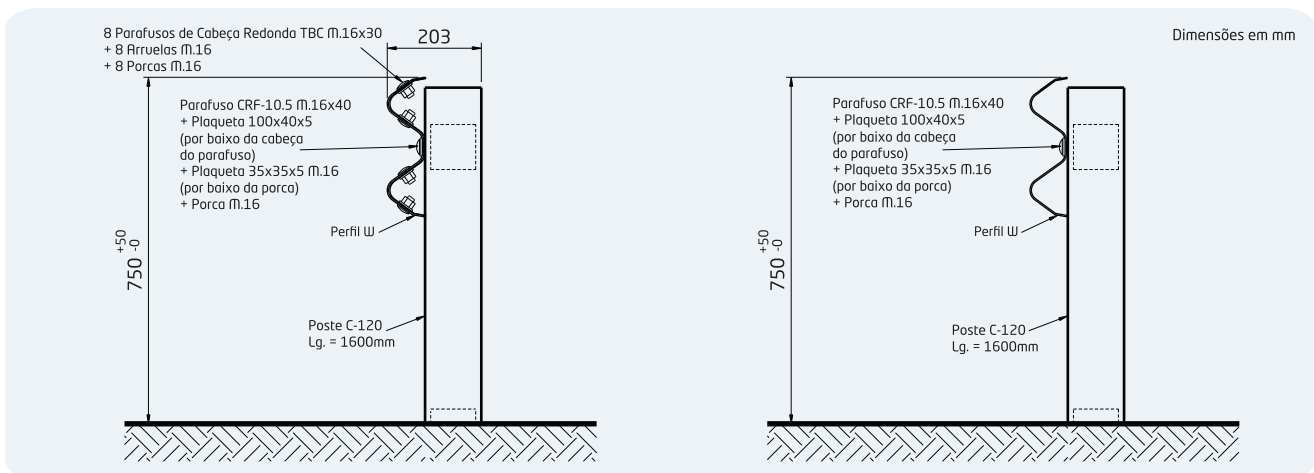
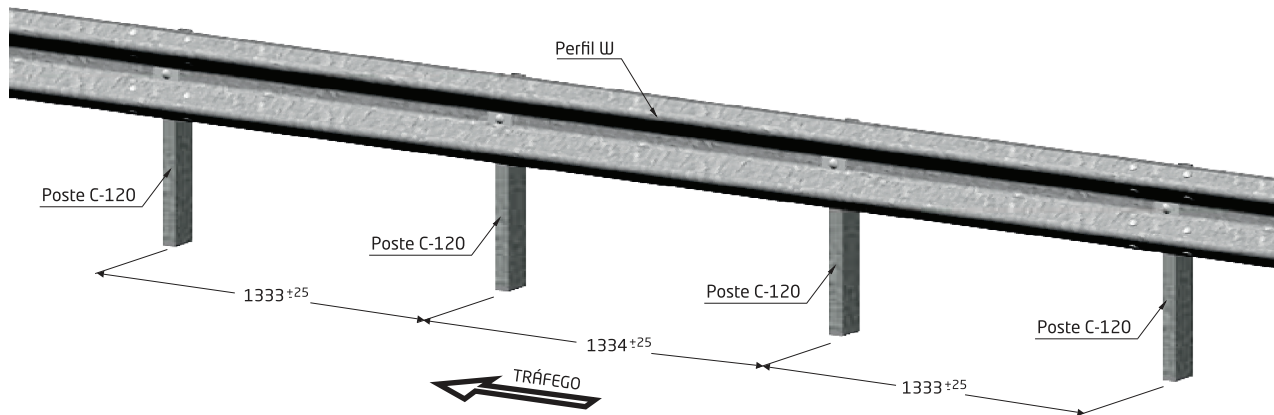

A defesa metálica simples "BMS1L-H2" é um sistema de segurança especificamente desenhado para instalação em margens e canteiros centrais de qualquer tipo de rodovia e é composto por um Perfil W, suportado por postes verticais de seção "C-120", dispostos a cada 1,33 m.

A barreira é fabricada em aço laminado a quente de acordo com a norma europeia EN 10.025 e EN-10.149, galvanizada

por imersão à quente, de acordo com a norma europeia EN ISO 1461.

A defesa metálica "BMS1L-H2" possui como diferencial a fixação entre perfil e poste, por parafusos que garantem um rompimento controlado, dentro de determinado nível de força aplicada.

Desenvolvido por:



Fabricado e distribuído por:

marangoni

www.marangoni.com.br



Defensa Metálica Simples de Alta Contenção BMS1L-H2

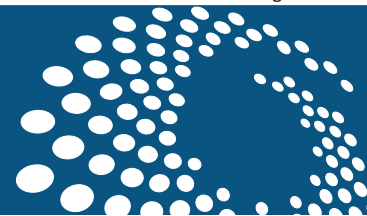

2. COMPONENTES:

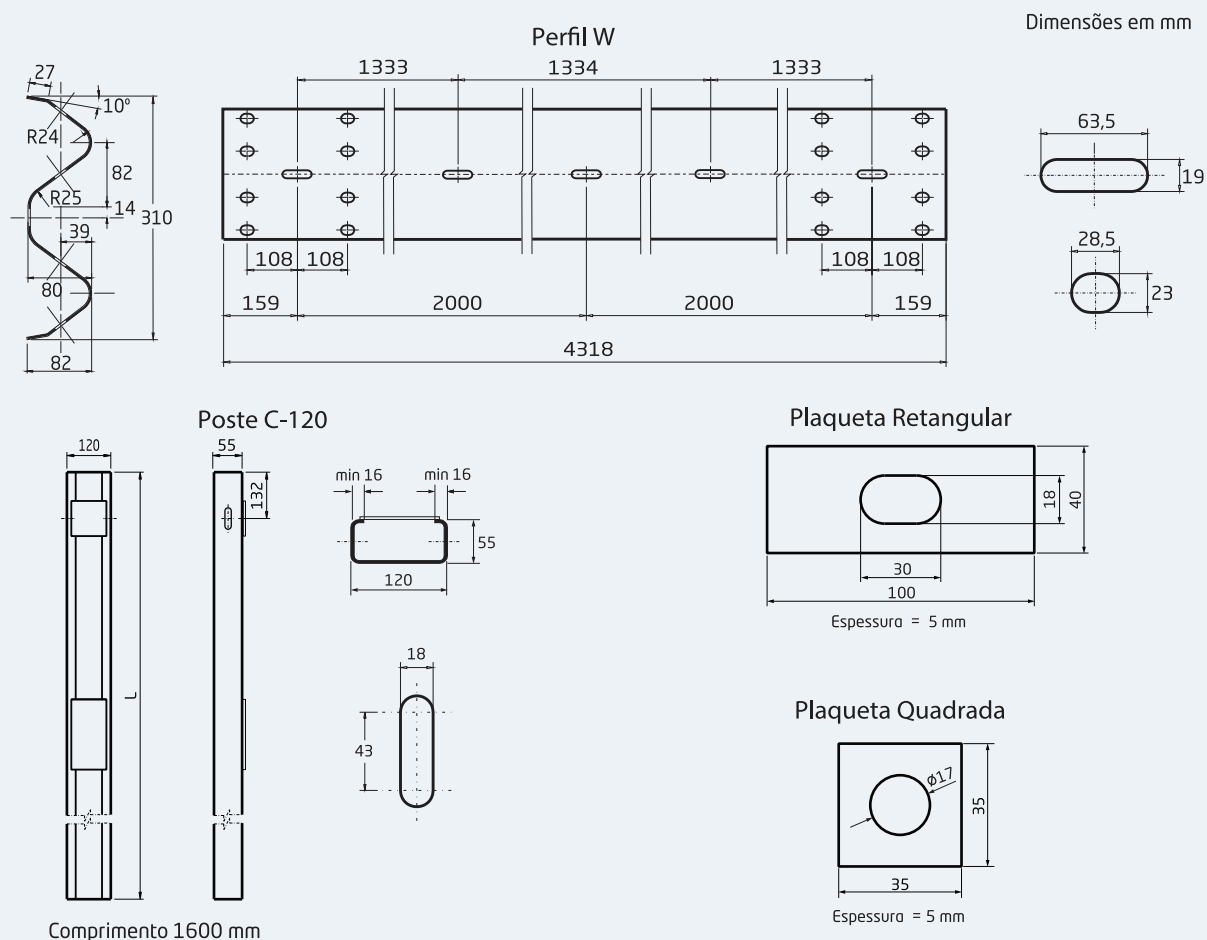

3. PERFORMANCE NO IMPACTO DE VEÍCULO:

A defesa metálica simples "BMS1L-H2" superou com sucesso os crash testes TB51, TB42, TB32 E TB11, em escala real, segundo a norma europeia EN 1317-2, cumprindo todos os critérios para o nível de contenção **N2**, com severidade de impacto **A** e largura de área de trabalho **W2**; e nível de contenção **H1**, com severidade de impacto **A** e largura de área de trabalho **W2**; e nível de contenção **H2**, com classe de severidade de impacto **A** e largura de trabalho **W4**.



Ensaio TB 11
Carro 900 kg,
a 100 km/h e 20°



Ensaio TB 32
Carro 1.500 kg,
a 110 km/h e 20°



Ensaio TB 42
Caminhão 10.000 kg,
a 70 km/h e 15°



Ensaio TB 51
Ônibus 13.000 kg,
a 70 km/h e 20°

Desenvolvido por:



Fabricado e distribuído por:

marangoni

www.marangoni.com.br

